

CASETAS PREFABRICADAS DE HORMIGÓN

Descripción del Producto

Nuestras casetas prefabricadas de hormigón son soluciones robustas y duraderas, ideales para una amplia gama de aplicaciones, desde estaciones de bombeo y almacenamiento hasta instalaciones eléctricas y agrícolas. Fabricadas con hormigón de alta calidad, estas estructuras ofrecen una resistencia superior a las condiciones climáticas adversas y una larga vida útil.

Características Principales

- **Construcción Sólida:** Hechas de hormigón de alta resistencia, nuestras casetas garantizan máxima durabilidad y seguridad.
- **Versatilidad de Uso:** Perfectas para usos industriales, agrícolas, comerciales y residenciales. Ideales para proteger equipos, herramientas y sistemas eléctricos.
- **Personalización:** Disponibles en diferentes tamaños y configuraciones según las necesidades específicas de nuestros clientes. Se pueden adaptar para incluir paneles solares, sistemas de ventilación y más.
- **Instalación Rápida:** Gracias a su diseño prefabricado, las casetas se pueden instalar rápidamente en cualquier ubicación, reduciendo significativamente el tiempo de construcción y los costos asociados.
- **Bajo Mantenimiento:** El hormigón requiere poco mantenimiento, asegurando que las casetas mantengan su integridad estructural y apariencia por muchos años.

Beneficios

- **Seguridad y Protección:** Proporcionan un entorno seguro para equipos sensibles y valiosos, protegiéndolos de robos, vandalismo y condiciones ambientales extremas.
- **Eficiencia Energética:** Con la opción de integrar paneles solares, nuestras casetas pueden ser autosuficientes en energía, reduciendo costos operativos a largo plazo.

Aplicaciones Comunes

- **Estaciones de Bombeo:** Nuestras casetas son ideales para proteger sistemas de bombeo en áreas agrícolas y rurales.
- **Almacenamiento de Equipos:** Proporcionan un espacio seguro y seco para almacenar herramientas y equipos industriales.
- **Casetas de Jardín:** Perfectas para uso residencial, ofreciendo un almacenamiento seguro para herramientas de jardín y equipos.
- **Sistemas Eléctricos:** Usadas para albergar sistemas eléctricos y equipos sensibles, garantizando su protección contra el clima y posibles daños.



**CASETA PREFABRICADA
 DE HORMIGÓN**

1200 x 1200 x 2000



Dimensiones:

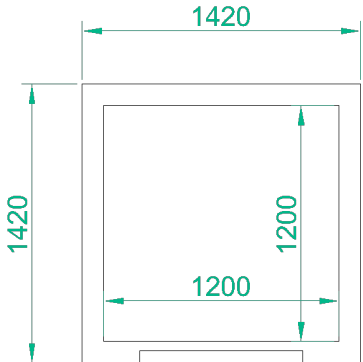
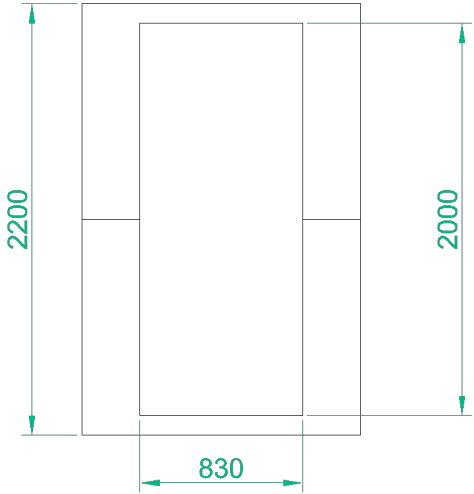

ESPECIFICACIONES TÉCNICAS

HORMIGÓN:	HM-25
CEMENTO:	CEM II / A-M (P-L) 42,5R
ÁRIDOS:	Calizos
PESO CASETA:	3000 Kg

** Peso: Valor orientativo*